

③ ミようじ、で
あな
穴をあける

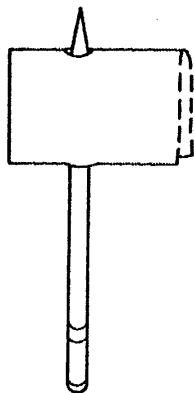

④ 灯心を
さしこむ

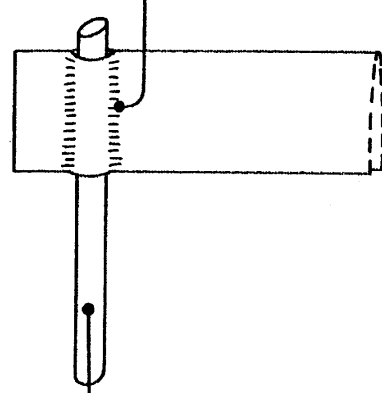

⑤ 灯心のまわり
をおさえる

⑥ 直角に折りあげる

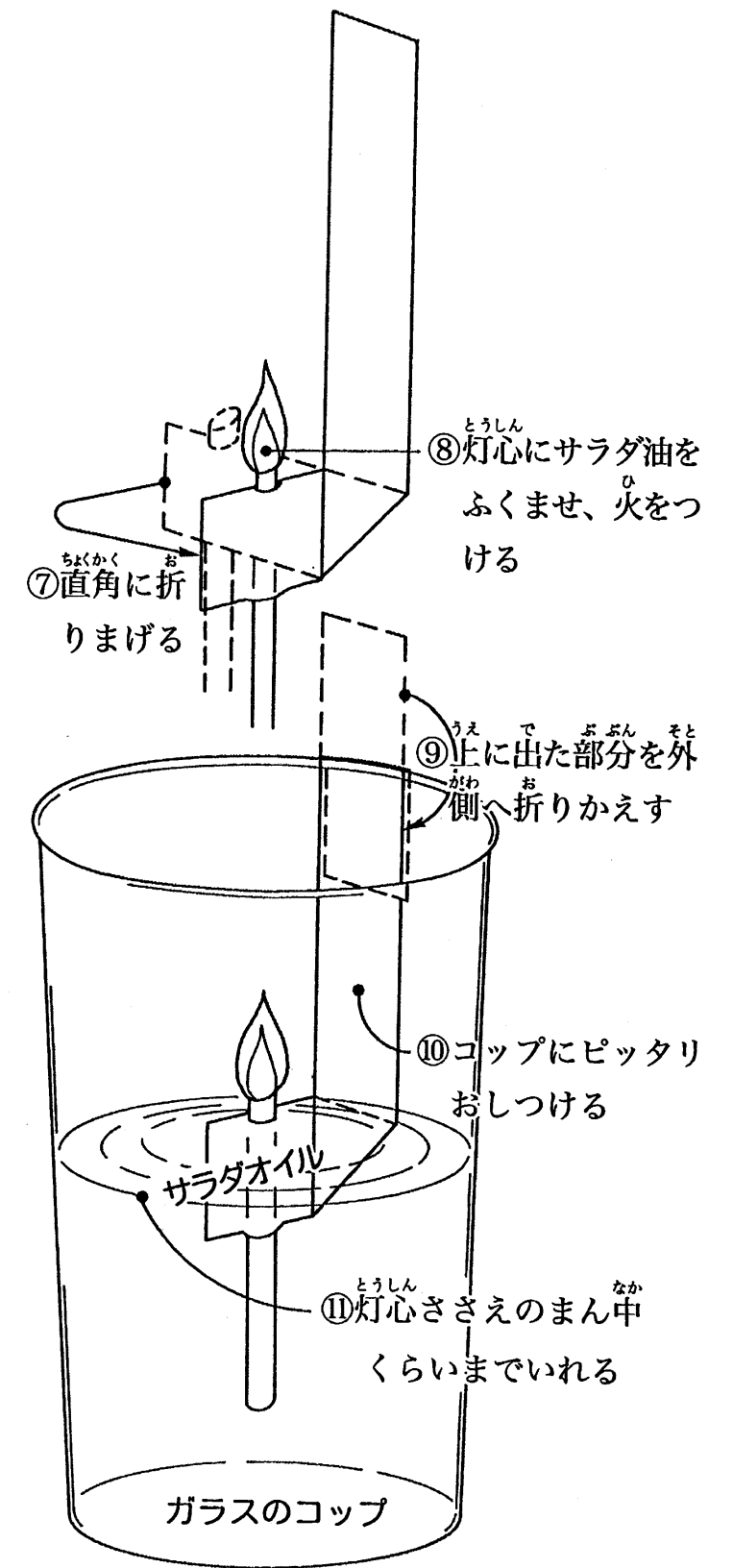
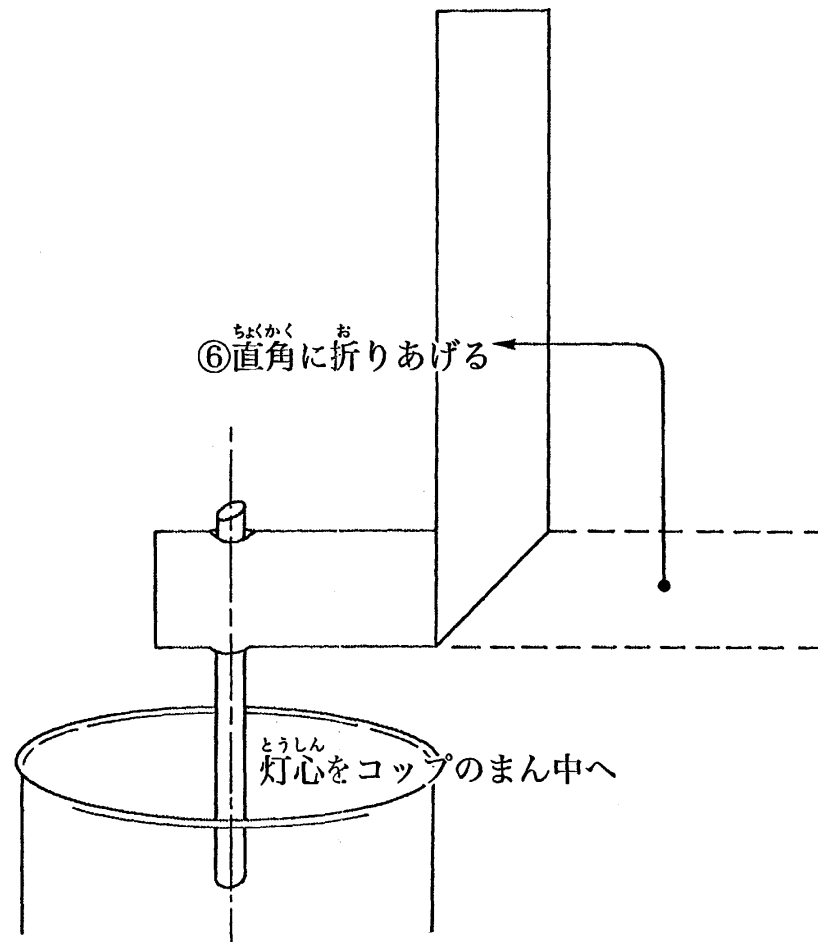

灯心の作り方

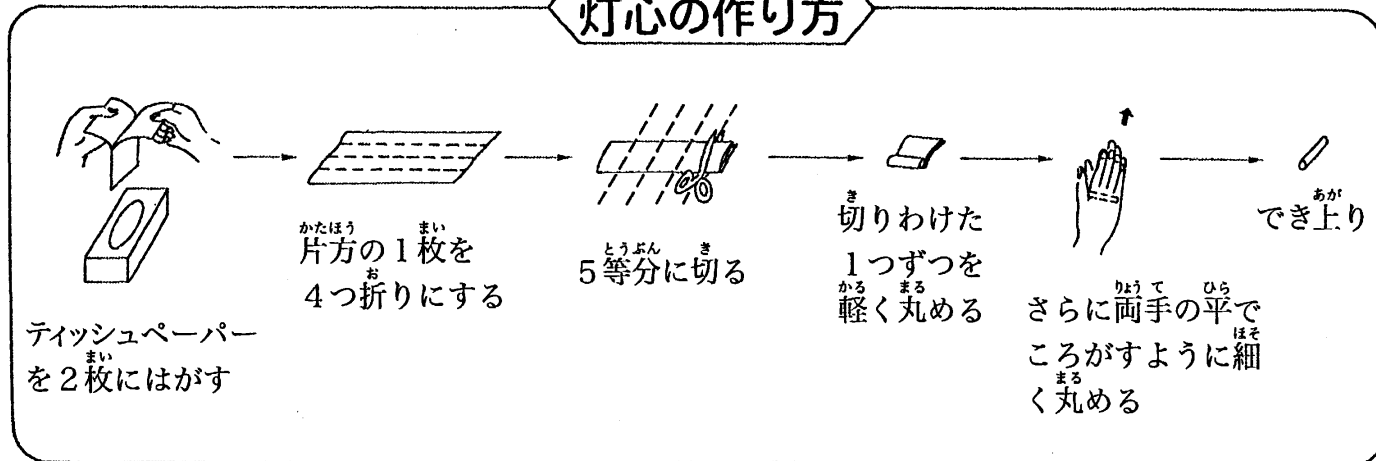

あんぜん
安全・かんたん
て
手づくりランプ

財団法人
SBK 市民防災研究所 ☎03-3682-1090
〒136-0072 東京都江東区大島4-5-14
<http://www.sbk.or.jp/>

※サラダ油には
容易に火はつきません。